

Перв. примен.

Справ. №

Подп. и дата

Инд. № дудл.

Взам инв.

Подп. и дата

Инд. № подл.

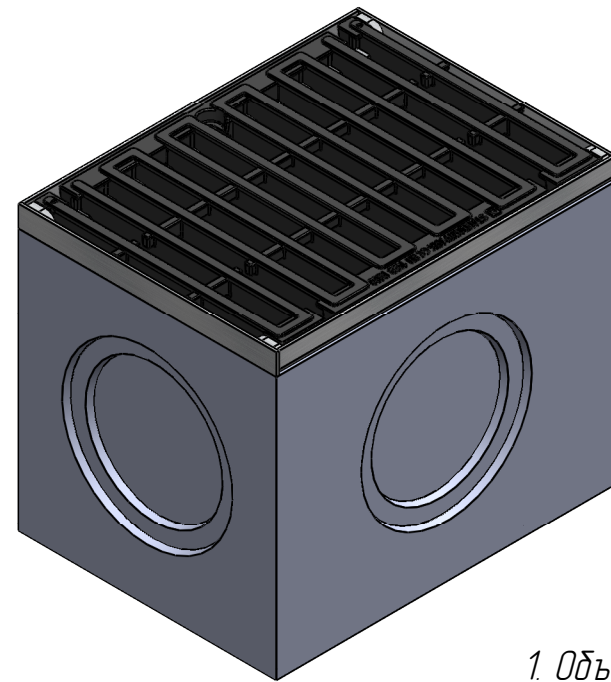
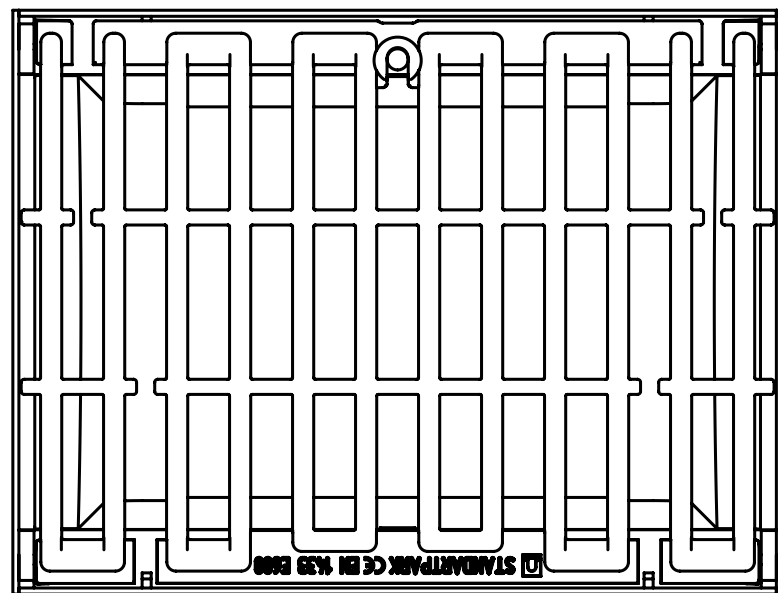
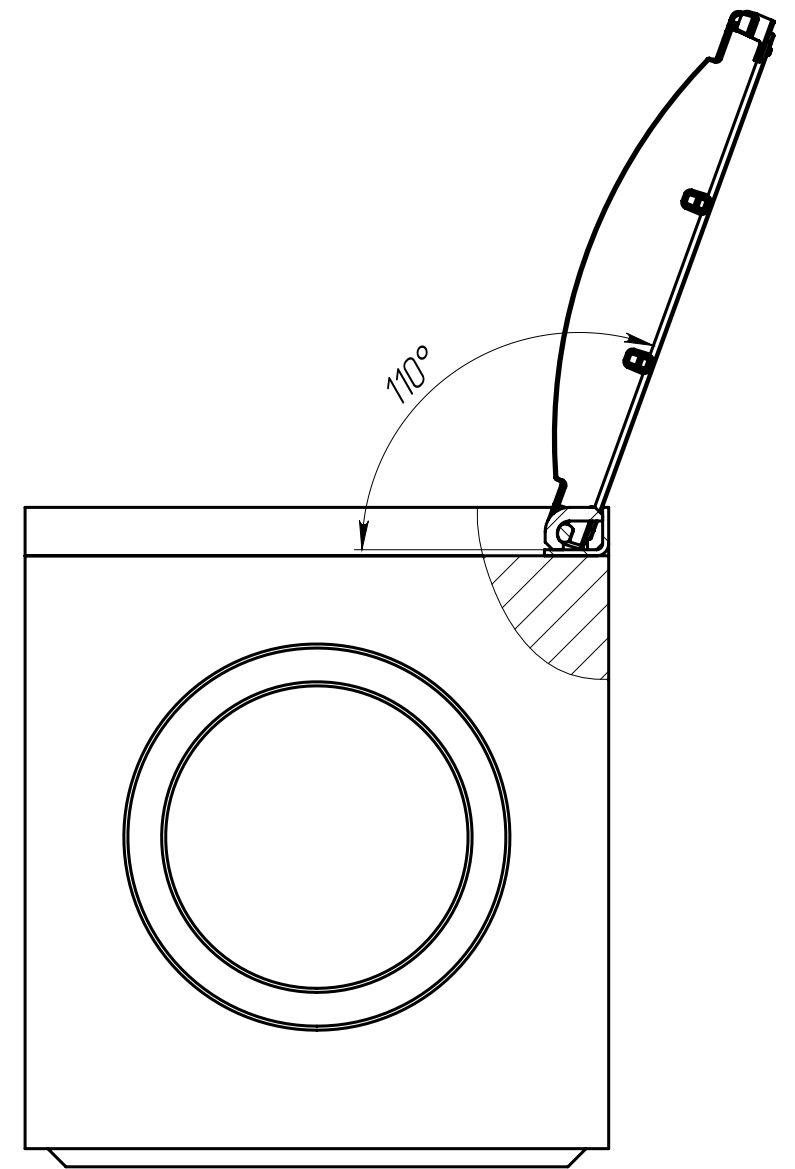
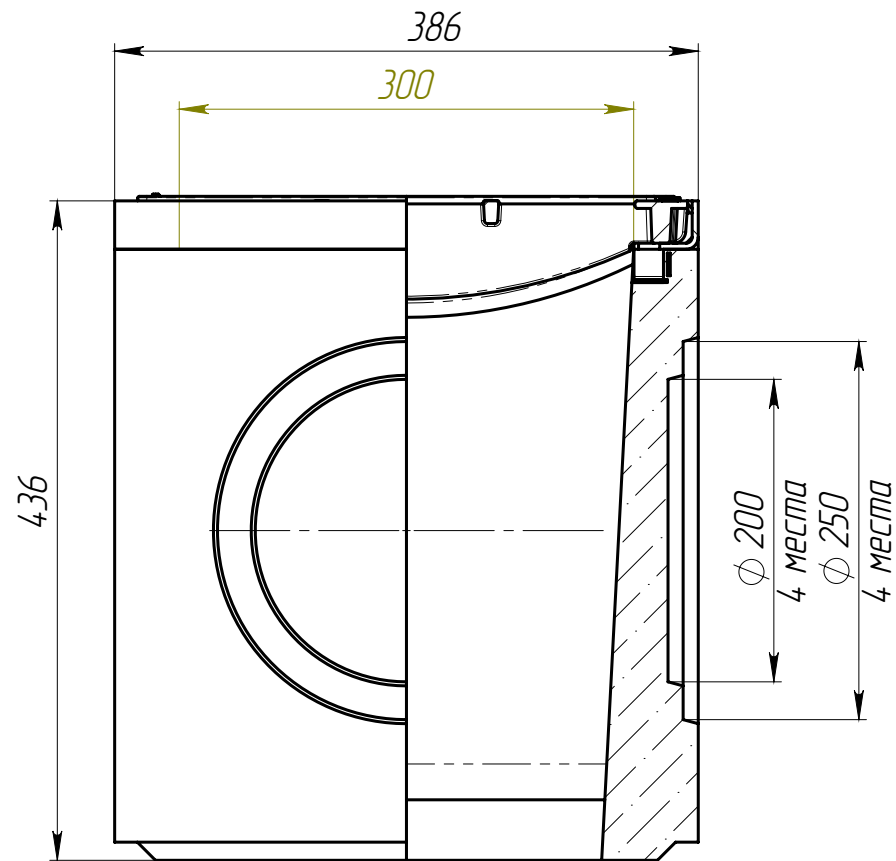
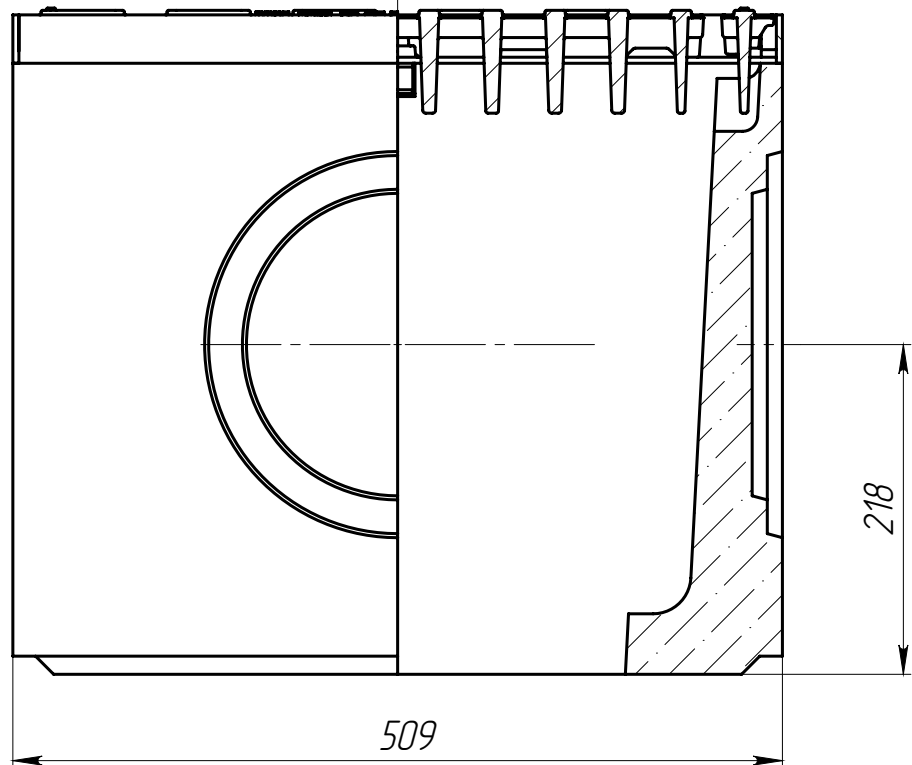

1. Объем фибробетона 0.0304322м. куб.

					ДК-30.38.44-Б-В-С3-ВЧЩ35			Арт. 04777485/1
Изм.	Лист	№ документа	Подп.	Дата	Комплект дождеприемного колодца (верхняя часть)	Лит.	Масса	Масштаб
Разраб.		Сметанин А.С.		02.05.17			93.63	1:5
Пров.		Титов Д.П.				Лист	Листов 1	
Т. контр								
Н. контр								Формат А3
Утв.		Седова Е.А.						