

ЛК-36.50.08-В4-Ф4.000

Перв. примен.

Справ. №

Подп. и дата

Изм. № дудл.

Взаминв.

Подп. и дата

Изм. № подл.

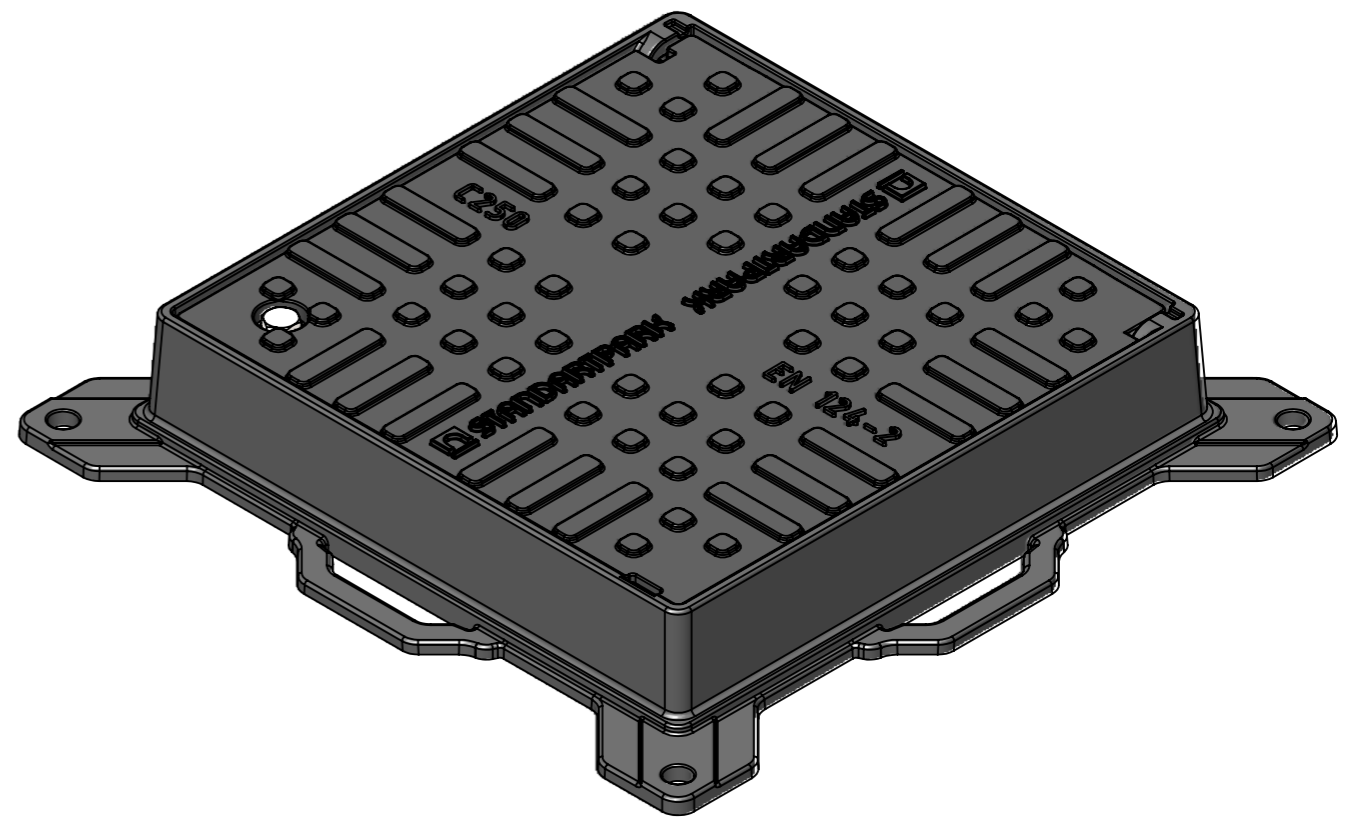
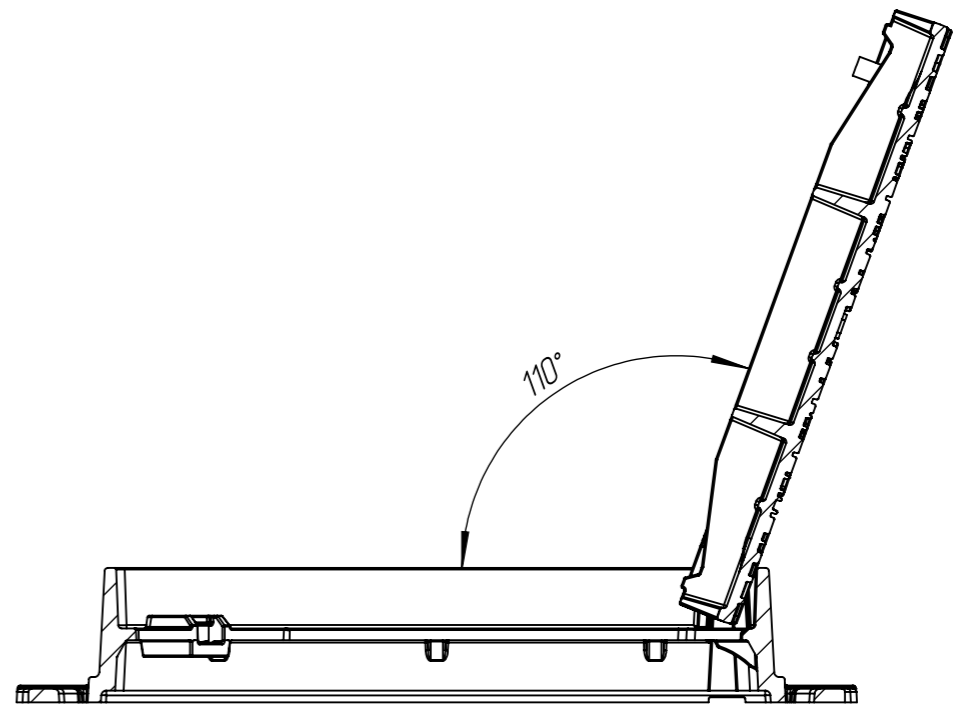
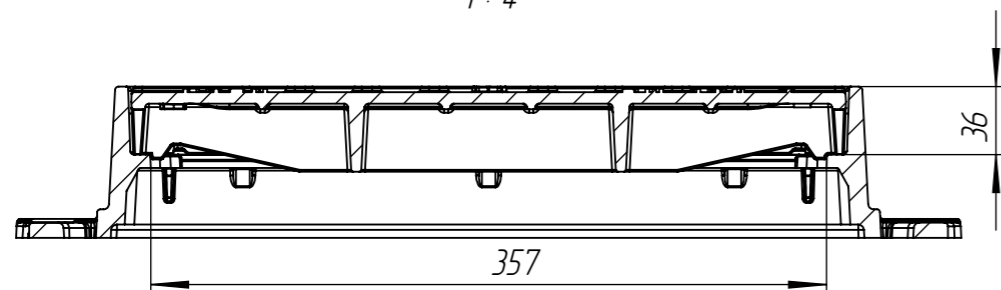
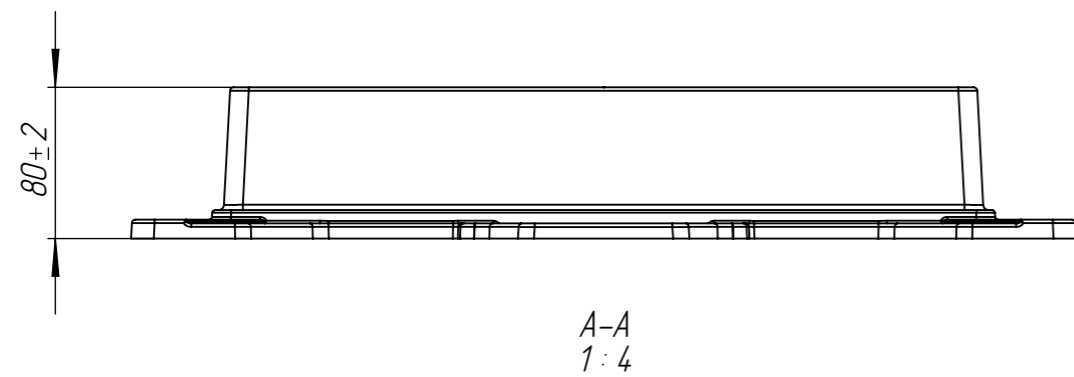
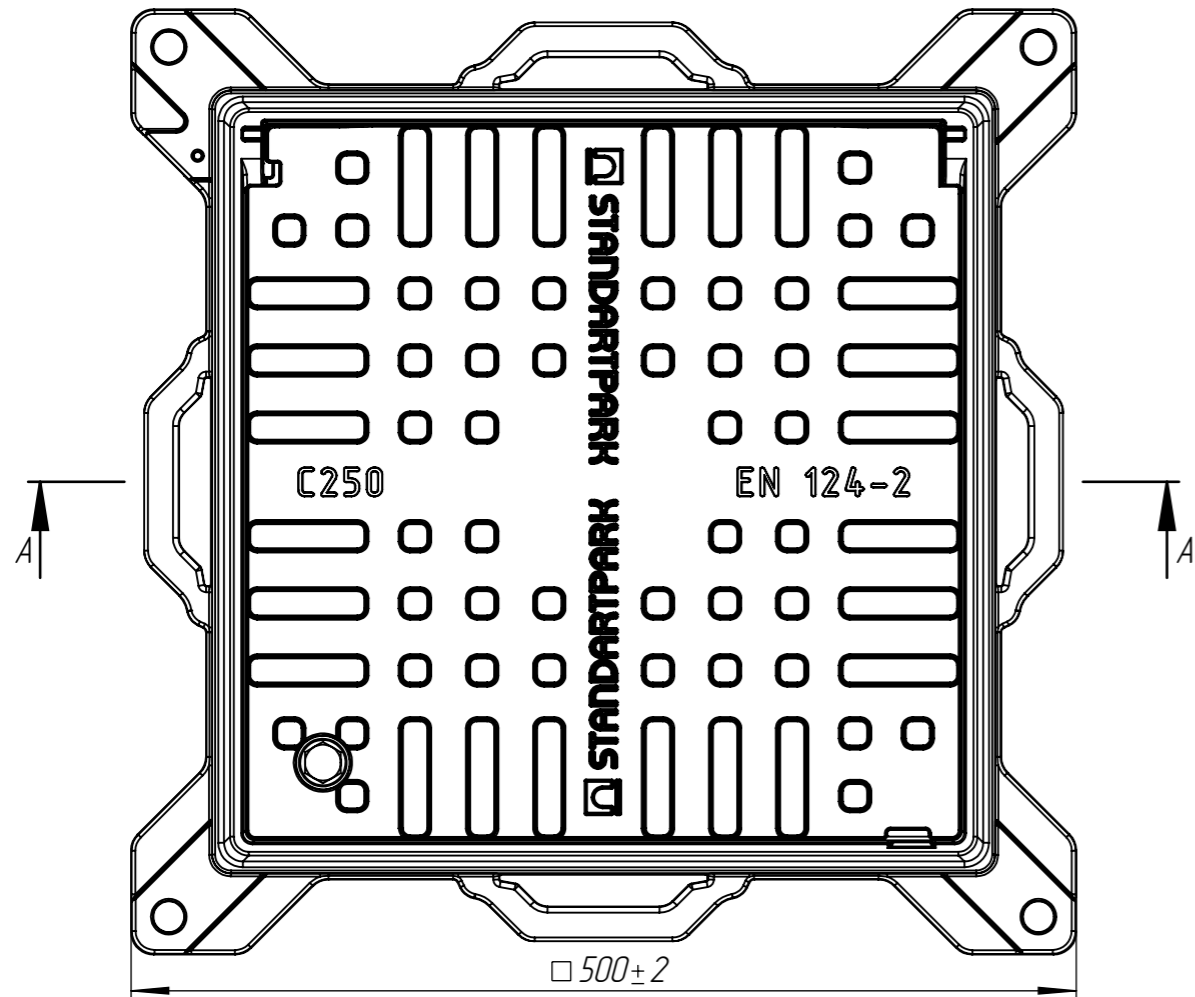

1. Согласно ГОСТ 26645-85 для отливки от 10 до 40 кг 9 класса точности отклонение от массы может составлять до 8%
2. Проходной размер в свету составляет 357x357 мм

				ЛК-36.50.08-В4-Ф4.000			Арт. 35455/8-4	
Изм	Лист	№ документа	Подп.	Дата	Люк квадратный	Лит.	Масса	Масштаб
Разраб.		Прокопенко		05.04.2021			22.95	1:4
Пров.		Денисова						
Т. контр		Толстых				Лист 1	Листов 1	
Н. контр		Цюрак			Чугун В4-50 ГОСТ 7593-85			
Утв.		Камышников						