

СЕЧЕНИЕ А-А (1 : 7)

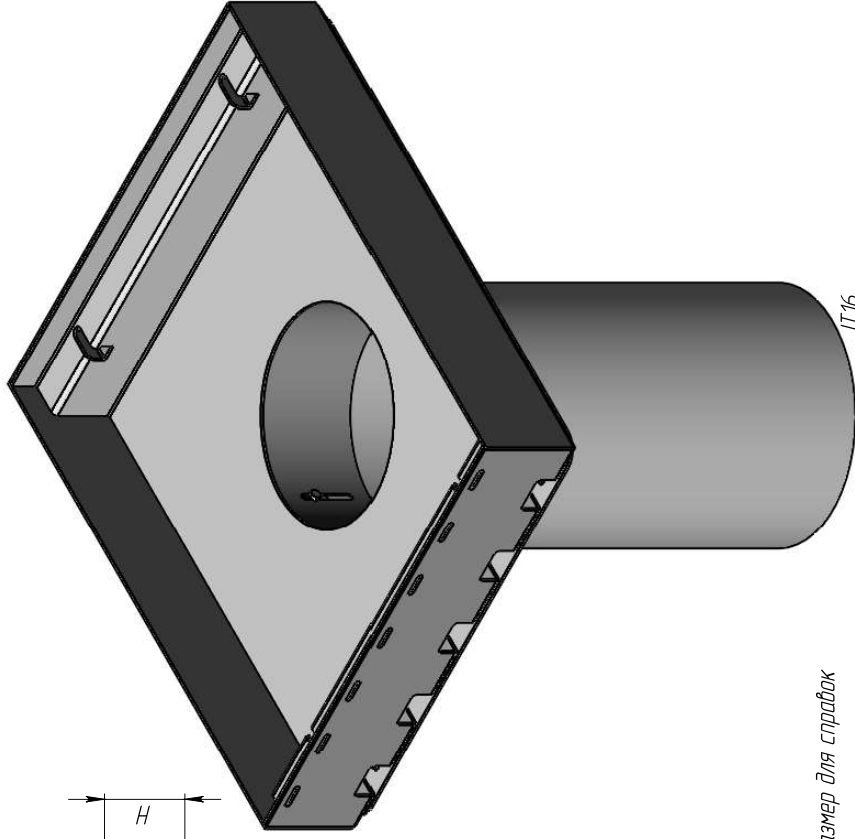
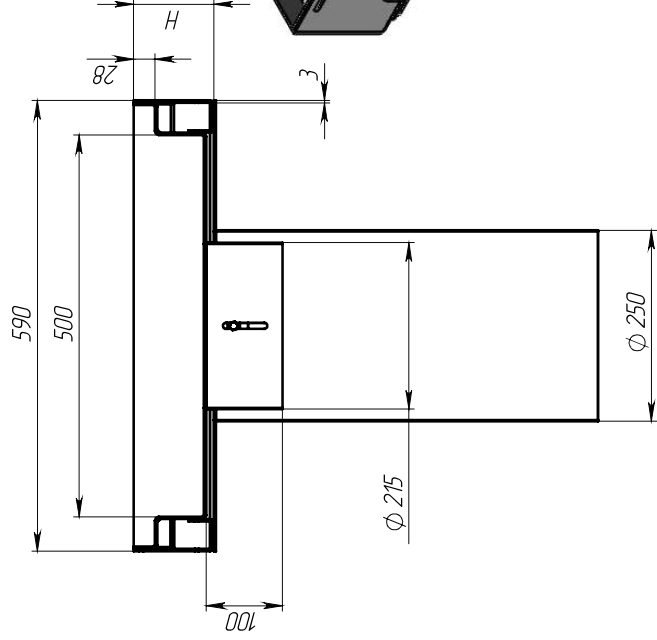
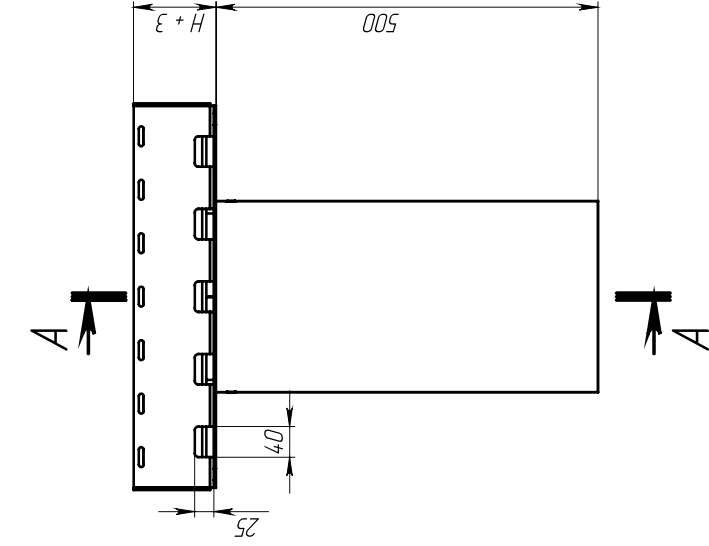

- 1 * - Размер для справок
- 2 Неуказанные предельные отклонения размеров Н16, н16, $\pm \frac{IT16}{2}$
- 3 После изготовления изделие подвергнуть горячему цинкованию по ГОСТ 9.307-89. Натльды сварки и цинка в местах стыковки лотков недопустимы
- 4 Производитель оставляет за собой право без уведомления потребителя вносить изменения в конструкцию изделий для улучшения их технологических и эксплуатационных параметров
- 5 Согласовано (Заказчик):

Лист 1 из 1

Справ. №

Подп. и дата

Инд. № дубл.

Взам.Инд.

Подп. и дата

Инд. № подл.

Артикул	Наименование	Высота, Н	Масса
12.50.85.25	Тран Steelmax ТВ-50.85-0С-В25	85	23,78
12.50.105.25	Тран Steelmax ТВ-50.105-0С-В25	105	25,27
12.50.135.25	Тран Steelmax ТВ-50.135-0С-В25	135	27,51

Лист		Масса		Масштаб	
1	1				1:5
Лист 1		Листов 1			
ТРМП DN500 Ø 250					
Сталь 3					
Спецификация					