

Перв. примен.

Справ. №

Подп. и дата

Изм. № дудл.

Взам инв.

Подп. и дата

Изм. № подл.

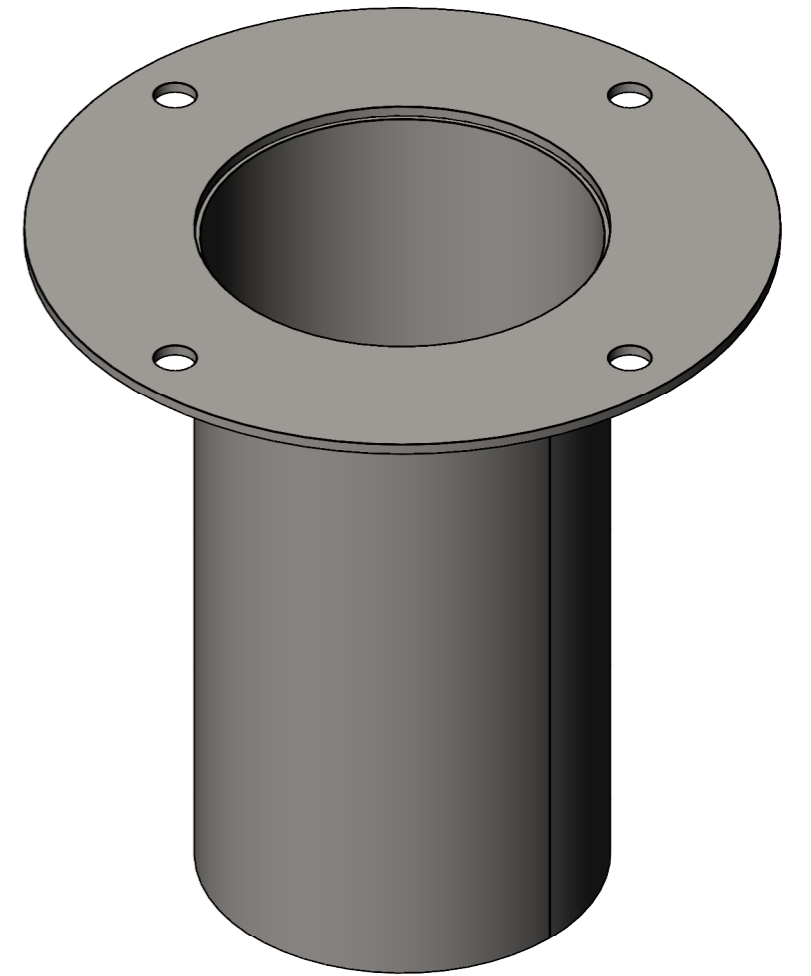
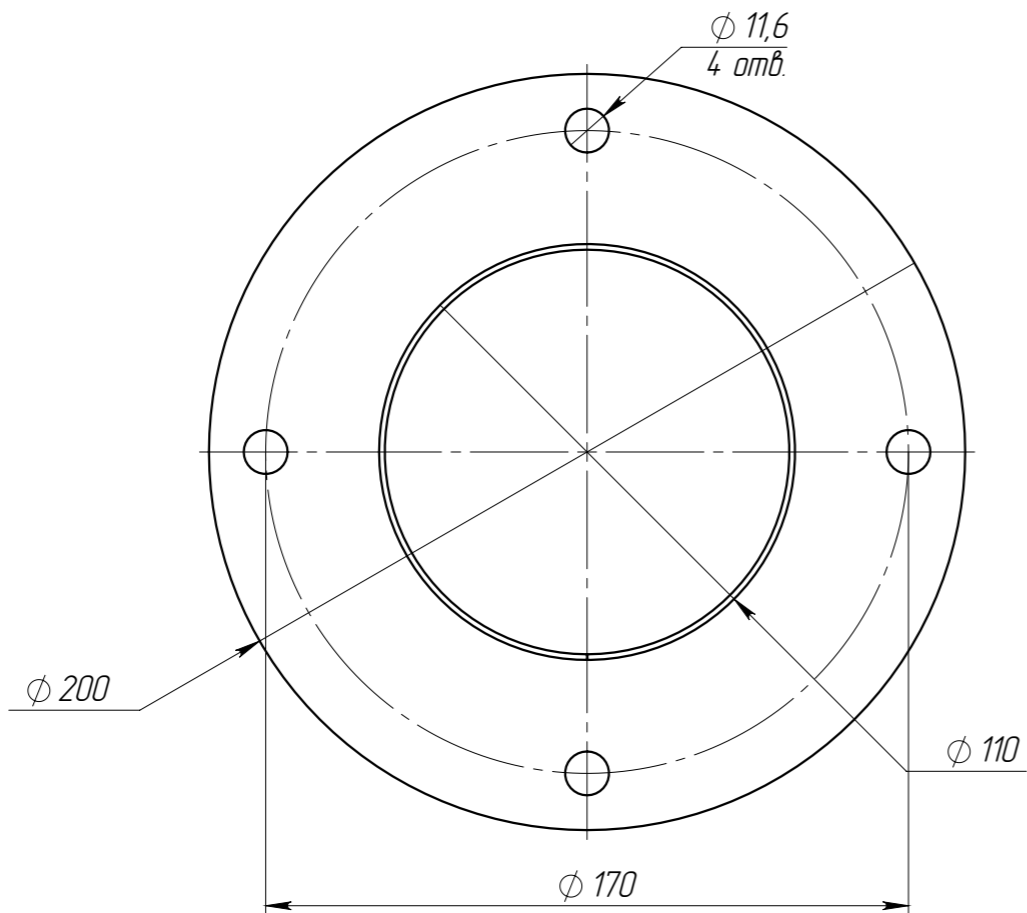
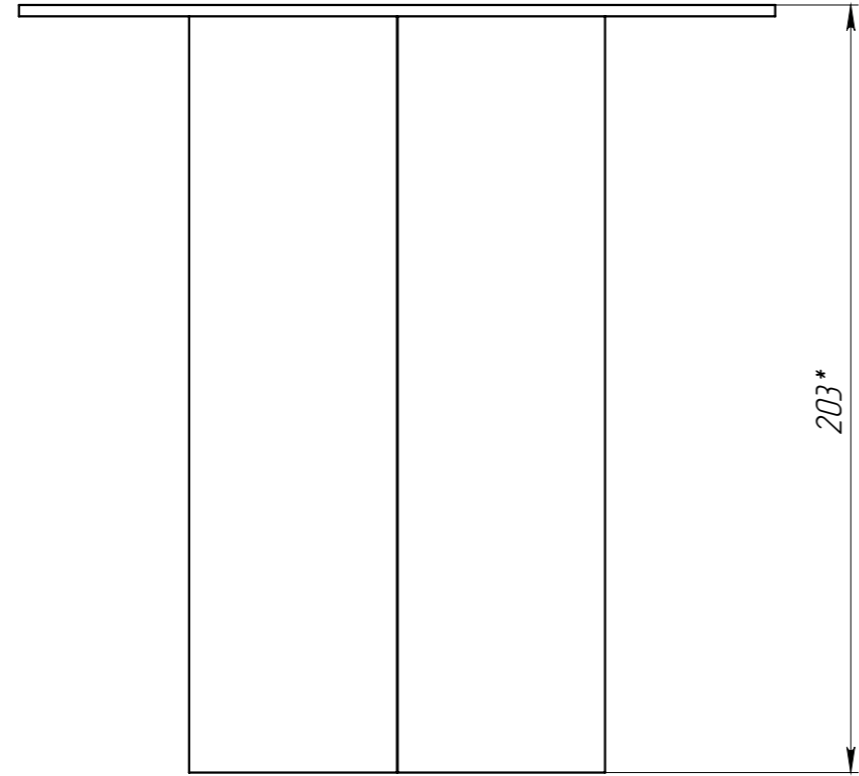

1. * - Размеры для справок
2. Покрытие - горячий цинк.

					Арм. 6188-11.20-А			
					ВВ-11.20.20-А-0С			
Изм.	Лист	№ документа	Подп.	Дата	Воронка DN110 для лотка полимербетонного	Лит.	Масса	Масштаб
Разраб.		Сметанин А		01.04.2025			1.33	1:5
Проб.						Лист 1	Листов 1	
Т. контр.								
Н. контр.								
Утв.								